

STRUGAL GLASS LINE

La estética más vanguardista con las máximas exigencias en seguridad.

A estética mais vanguardista com os mais altos requisitos de segurança.
L'esthétique la plus avant-gardiste avec les exigences maximales en matière de sécurité.
Cutting-edge aesthetics coupled with the highest safety standards.



Perfil opcional PASAMANOS
Perfil opcional
Profil optionnel balustrade
Optional handrail profile

ILUMINACIÓN LED
Iluminação de LED | Éclairage LED | LED lighting

Innovador sistema de barandilla que puede instalarse sobre el forjado, a canto de forjado o completamente embutido y presenta la opción de poder iluminarse mediante tiras LED.

Sistema de guarda-corpo inovador que pode ser instalado sobre a laje, na testa da laje ou totalmente embutido e tem a opção de ser iluminado por fitas de LED.

Système innovant de garde-corps qui peut être installé sur dalle, en nez de dalle, ou totalement encastré, dispose de l'option de pouvoir être éclairé au moyen de bandes LED.

Innovative railing system that can be installed on the floor slab, along the floor slab edge, or fully embedded or encased, with a LED strip option for lighting.

CARACTERÍSTICAS TÉCNICAS

Características técnicas | Caractéristiques techniques | Technical characteristics

STRUGAL GLASS LINE

	ALTURA MÁXIMA Altura máxima Hauteur maximale Maximum height	1100 mm	
	ACRISTALAMIENTO Envidraçado Vitrage Glazing	VIDRIO DE SEGURIDAD LAMINADO Vidro de segurança laminado Verre de sécurité laminé Laminated safety glass	VIDRIO DE SEGURIDAD LAMINADO-TEMPLADO Vidro de segurança laminado-temperado Verre de sécurité laminé-trempe Laminated-tempered safety glass
		66.2 (12,76 mm)	66.4 (13,52 mm)
		88.2 (16,76 mm)	88.4 (17,52 mm)
		1010.2 (20,76 mm)	1010.4 (21,52 mm)



Cumple los requisitos establecidos por el apartado 3.2 del DB SE-AE del Código Técnico de la Edificación para categorías de uso donde se exige un soporte de carga de 0,8 kN/m, 1,6 kN/m y 3,0 kN/m en la parte superior.

Atende aos requisitos estabelecidos pela secção 3.2 da DB SE-AE do Código Técnico de Construção para categorias de uso onde é necessário um suporte de carga de 0,8 kN/m, 1,6 kN/m e 3,0 kN/m. m no topo.

Conforme aux conditions fixées par le paragraphe 3.2 del DB SE-AE du Code Technique de l'Édification pour les catégories d'utilisation où il est exigé un support de charge de 0,8 kN/m, 1,6 kN/m et 3,0 kN/m à la partie supérieure.

Meets requirements established in section 3.2 of the DB SE-AE of the Technical Code of Construction for categories of use requiring a load support of 0.8 kN/m, 1.6 kN/m and 3.0 kN/m at the top.

CONFIGURACIONES

Configurações | Configurations | Configurations

SOBRE FORJADO

Sobre a laje | Montage sur dalle | On the floor slab

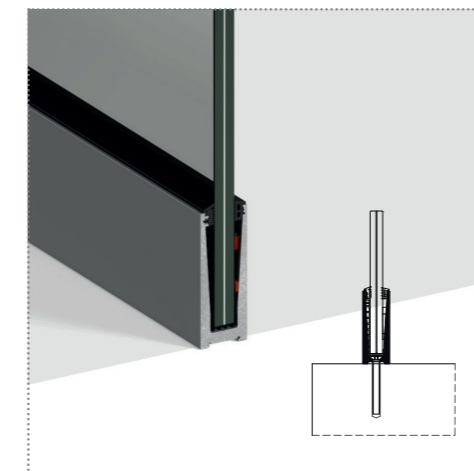

SOBRE FORJADO CON ALA

Montagem sobre forjamento com asa | Montage sur forgeage avec aile | On the floor slab with flange

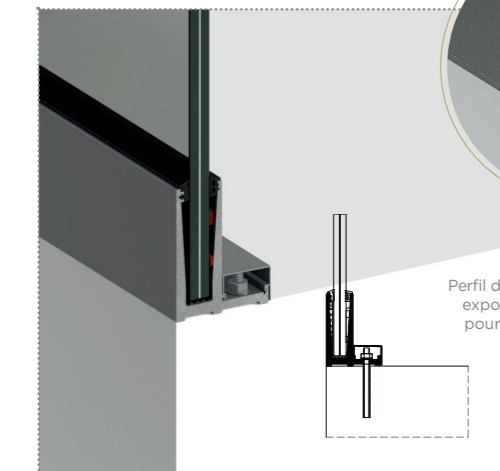

Pletina drenajes zonas expuestas

Perfil de drenagem para zonas expostas | Profil de drainage pour zones exposées | Drain plate for exposed areas

A CANTO DE FORJADO

Na testa da laje | En nez de dalle | On the slab edge

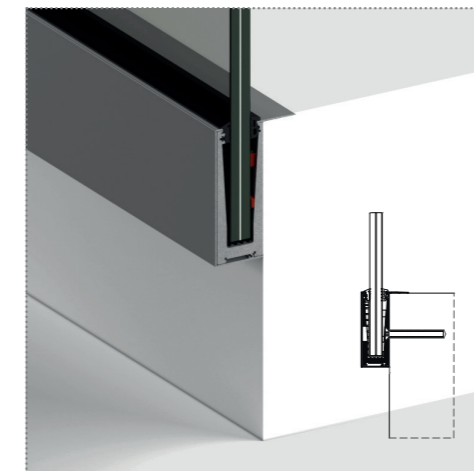

EMBUTIDO

Embutido | Encastré | Embedded

